



# VF 1.33c

## KOLOVÝ RYPADLO- NAKLADAČ

- Motor Euro 5 – výkon 50k
  - Objem lžíce 0,45 – 0,8m<sup>3</sup>
- provozní hmotnost stroje: 3150kg
- Hydrostatický pohon, pohon všech kol
  - samosvorné diferenciály



[www.venieri.cz](http://www.venieri.cz)



**MOTOR:****Přepínaný motor Kubota, 3 válce, EURO 5**

Typ: Kubota D1803-CR-T

Výkon: 37kW – 50k

Otáčky: 2700 ot/min

Objem: 1826 cm<sup>3</sup>**ELEKTRICKÝ SYSTÉM:**

Baterie: 12 V, 80 Ah – 770A

Alternátor: 60 A

Zvukový signál couvání: standard

Kabeláž: dle normy IP 67, DIN 40050

**POHON:****Hydrostatický pohon s automatickou regulací výkonu, uzavřený okruh s pístovým hydrogenerátorem a dvěma rychlostmi pojezdu.**

1. rychlost, vpřed i vzad: 0-8 km/h
2. rychlost, vpřed i vzad: 0-20 km/h

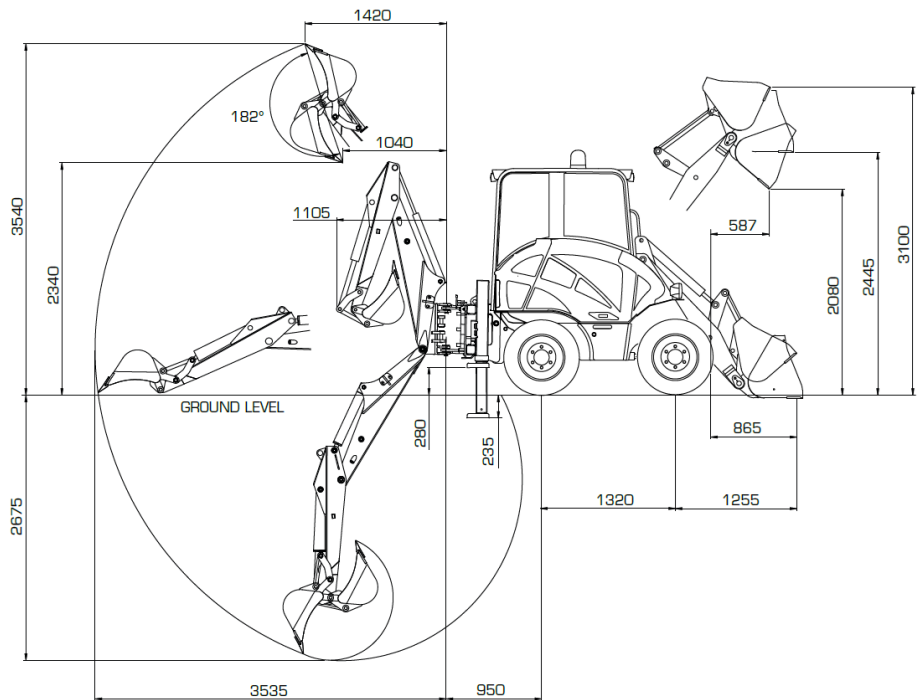
**NÁPRAVY:****Dvě HD nápravy, pevně uložená zadní náprava, výkyvná přední náprava s úhlem vychýlení 15st., distribuce točivého momentu k diferenciálům pomocí kardanu, samosvorný diferenciál na obou nápravách.****BRZDY:****Vícediskové brzdy v olejové lázni na přední nápravě, ruční brzda.**

Pneu Standard: 12-16,5 , Volitelně: 10.0/75 x 15,3

**ŘÍZENÍ:****Servořízení LOAD SENSING, 4 řízené kola 4WS**

Vnější rádius zatočení (přes kola): 2310mm

Vnitřní rádius zatočení: 780 mm

**HYDRAULIKA:**

Max. průtok hydr. oleje: 54 l/min

Tlak v hydraulice: 210 bar

**NÁPLNĚ:**

Motorový olej: 8 l

Hydraulický olej: 50 l

Olejová náplň brzdového systému: 0,3l

Naftová nádrž: 45 l

Chladicí kapalina: 11 l

Standardní objem lžice: 0,45m<sup>3</sup>

Šířka lopaty: 1600 mm

Nominální nosnost při plném zdvihu: 1000 kg

Reálná nosnost na vidlích: 1350kg

Výsypná výška na čepu: 2600 mm

Vylamovací síla: 2500 daN

Hloubkový dosah podkopu max. : 3250mm (s teleskopem)

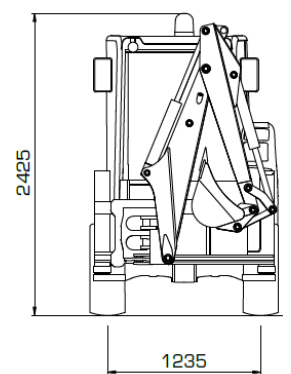
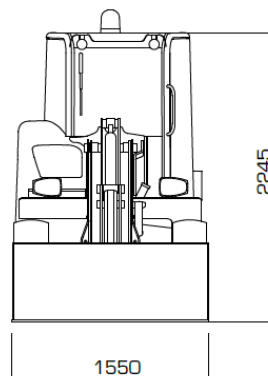
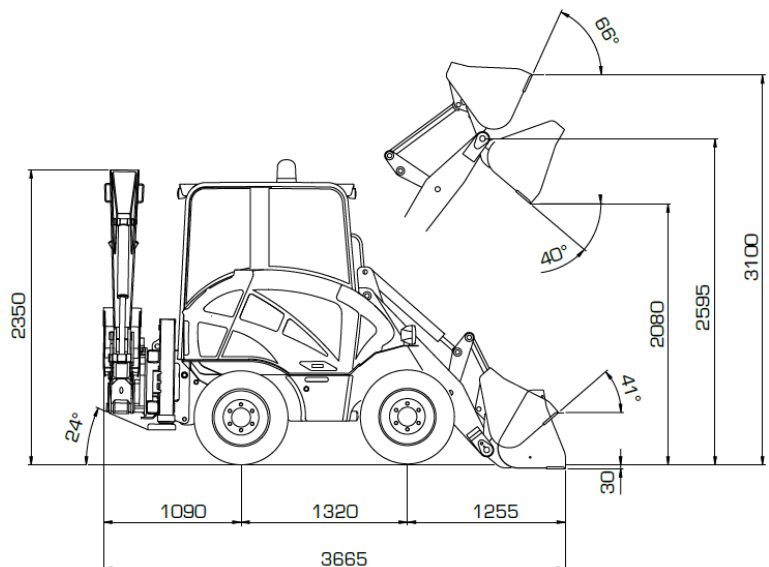
[www.venieri.cz](http://www.venieri.cz), [info@netcz.cz](mailto:info@netcz.cz)

NET spol. s r.o., Brno, 60200, 602109060

